

BERGSTROM ATV 960**BERGSPORTLER**

Dass eidgenössische Wertarbeit kein Vermögen kosten muss, beweist die kleine Schweizer E-Velo-Marke Bergstrom. Mit dem ATV 960 zeigen die Entwickler aus St. Gallen, dass sie es mit den grossen Brands durchaus aufnehmen können: mit stimmigem Fahrwerk und hochwertigen Komponenten.

**HIGHTECH**

Wenn es um Schaltungseinstellung geht, denkt man spontan an Schraubendreher. Bei der elektronischen Shimano XT Di2 lassen sich Schaltrichtung und Schaltgeschwindigkeit dagegen per App einstellen.

**KRAFTVOLL**

Die vier Kolben der Shimano Downhill-Bremse Zee mit 180-mm-Scheibe hinten und 203 mm vorne packen kräftig zu. Im Vergleich zum grossen Bruder Saint besitzt sie keine Kühlrippen, bietet aber dennoch Bremspower satt und lässt sich fein dosieren. Perfekt für harte Downhills.

**SOLIDE**

Die stabile Kettenführung sorgt dafür, dass auch auf ruppigen Strecken die Kette sauber läuft.

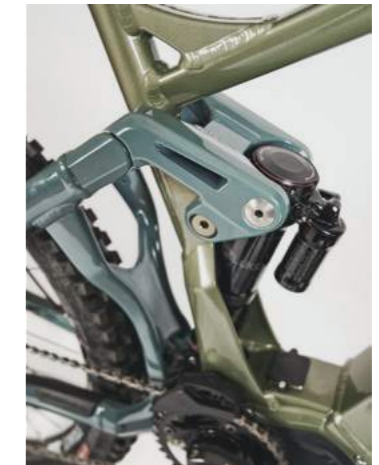
**FEINE SACHE**

Der Floating VPP Hinterbau entkoppelt Antriebs- und Bremskräfte. So reagiert der Hinterbau mit 170 Millimetern Federweg auch bei gezogener Bremse noch feinfühlig, was den Grip und damit die Kontrolle auf grobem Untergrund verbessert.

EIN TOLLER KLETTERER, DER HARTE TRAILS NICHT SCHEUT – DAS BERGSTROM ATV 960 PUNKTET MIT DURCHDACHTER AUSSTATTUNG ZU EINEM FAIREN PREIS.



Die Marke Bergstrom ist noch sehr jung, bringt aber mehr als 100 Jahre Velo-Know-how mit. Grund dafür ist nicht etwa ein hochbetagter Entwicklungsleiter. Vielmehr ist Bergstrom die Tochter eines Pionierunternehmens der Schweizer Velobranche – der 1898 gegründeten Komenda AG. Bergstrom konzentriert sich als Spezialist für den Schweizer Markt voll auf E-Velos. Das ATV 960 mit unübersehbaren Enduro-Genen ist das Flaggschiff der Bergstrom-Kollektion. Entwickelt und designt wurde der Elektrobolide am Firmensitz in St. Gallen, Lackierung und Montage finden im 35 Kilometer entfernten Sirnach statt.

SCHWEIZER BERGZIEGE

Der Weg von dort in die Berge ist nicht weit. Das spiegelt auch der Charakter des Bergstrom ATV 960 wider. Die Tester lobten einhellig die guten Klettereigenschaften. Auch wenn das Bergpedelec mit 23,3 Kilogramm kein Leichtgewicht ist, entpuppt es sich doch als wahre Bergziege. Nicht umsonst steht ATV für Alpen Trail Velo. Dank der guten Traktion, des gefühlt zwar etwas hohen, aber ausgewogen mittigen Schwerpunkts und der angenehm neutralen Sitzposition meistert es auch Singletrail-Anstiege mit Felsstufen und selektive Wurzelpassagen ohne Murren. Zusätzlich bieten die 2,6er Schwalbe Magic Mary Reifen auf den für E-Bikes verstärkten DT Swiss Hybrid H1900 Laufrädern (27,5 Zoll) viel Grip. Der zahlt sich bergab auch auf rasanten Downhill-Ritten aus. So bügelt das ATV 960 mit flachem Lenkwinkel, kurzem Vorbau und 170 Millimetern Federweg an der

Front und am Heck (Rock Shox Lyrik Gabel und Super Deluxe RC3 Dämpfer) souverän auch über grantig grobe Trails. Das Fahrwerk verfügt über einen virtuellen Drehpunkt, ist gut abgestimmt und wirkt nur am Hinterbau etwas überdämpft und degressiv. In der Serie soll das Bike ein Tuning mit progressiverem Federverhalten bekommen. Bei hohem Tempo bewahrt das ATV 960 die Laufruhe. Nicht ganz so sehr liegen ihm enge Kurven und schnelle Richtungswechsel. Hier braucht es etwas Nachdruck und Geschick des Piloten.

TIPTOP AUSGESTATTET

Insgesamt ist das ATV 960 stimmig aufgebaut und abgestimmt. Die Auswahl der Anbauteile ist durchdacht und hochwertig. Dabei hatten die Entwickler ein Auge für sinnvolle Details. So ist der Speed Sensor gut geschützt in die Bremsscheibe des Hinterrads integriert. Für die E-Power sorgt Shimanos STEPS E 8000 Motor, für die präzisen Schaltvorgänge die elektronische Shimano XT Di2. Ausreichend Bremspower und Reserven – auch bei aggressiver Fahrweise – garantiert die Shimano Zee Vier-Kolben-Bremse. Nicht alltäglich ist die Bauweise des Akkus. Kleine Akku-Blöcke sind zu einer Schlangenkonstruktion (snake pack) verbunden. So lässt sich der Akku entweder geschickt aus dem Unterrohr ziehen und wahlweise extern oder am Bike laden. Unterm Strich bietet das ATV 960 einen breiten Einsatzbereich von klassischen Touren bis hin zu Enduro-Einsätzen in grobem Gelände. Das Alpen-Trail-Velo ist in den Bergen wahrlich zu Hause.



MARKUS FLÜCKIGER,
Product Manager Bergstrom

«Der Snake-Pack-Akku erlaubt eine schlanke Bauweise und damit ein wendiges Bike mit gutem Handling. Das ATV 9 ist richtig sportiv: Wir haben eine progressivere Geometrie gewählt, mit längerem Reach und flacherem Lenkwinkel. Damit einher geht ein souveränes Fahrverhalten bei höheren Geschwindigkeiten.»

SCHLAUE SCHLANGE

Der Snake-Pack-Akku besteht aus sechs, durch Gelenke verbundene Akku-Packs. So ist eine fast klassische Konstruktion des Unterrohrs mit hoher Steifigkeit möglich, und der Akku ist gut geschützt. Er lässt sich durch eine abschliessbare Öffnung seitlich entnehmen. Ein Magnetschalter im Unterrohr sorgt zudem dafür, dass im Inneren nichts wackelt und scheppert.



GEOMETRIE & DATEN

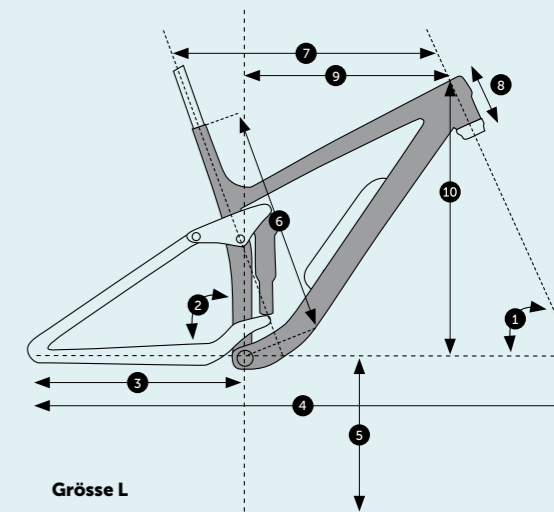

Grösse L

1	66°	5	350 mm	8	120 mm
2	75°	6	440 mm	9	448 mm
3	465 mm	7	615 mm	10	608 mm
4	1224 mm				

Gewicht (o. Pedale) 23,3 kg

Federweg v: 170 mm, h: 170 mm

SPEZIFIKATIONEN

Preis	CHF 6599.–
Grössen	S, M, L
Material	Aluminium
Motor	Shimano E8000
Akku	SnakePack 36 V 14 Ah 500 Wh
Federgabel	Rock Shox Lyrik RC 27.5 Boost
Dämpfer	Rock Shox Super Deluxe RC3
Schaltung	Shimano XT Di2 RD-M8050-GS 1x11
Schalthebel	Shimano SLX Di2 SW-E7000
Kurbel	Shimano Steps FC-E8050 Hollowtech, 34T
Bremsen	Shimano ZEE BR-M640 (203 / 180 mm)
Laufräder	DT Swiss H1900 Hybrid 27.5 / 30 mm
Reifen	Schwalbe Magic Mary Addix Soft Snake Skin 27.5 x 2.6
Lenker	JD Riser Lenker 780 mm
Vorbau	JD 3D Fordged
Stütze	Crankbrothers Highline 31.6 x 380 mm, 150mm Travel (Grösse S 125 mm Travel)
Sattel	Ergon SMA30
www	bergstrom.bike